

※製品外形からの寸法を示す
安全領域 S=1/150

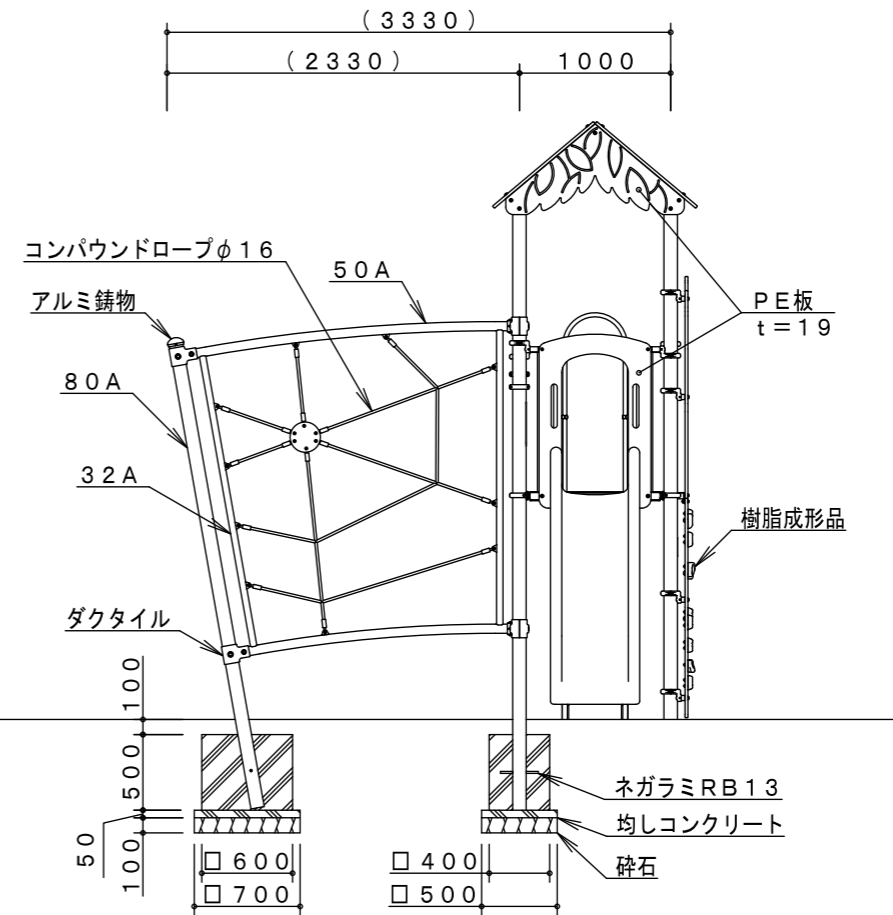
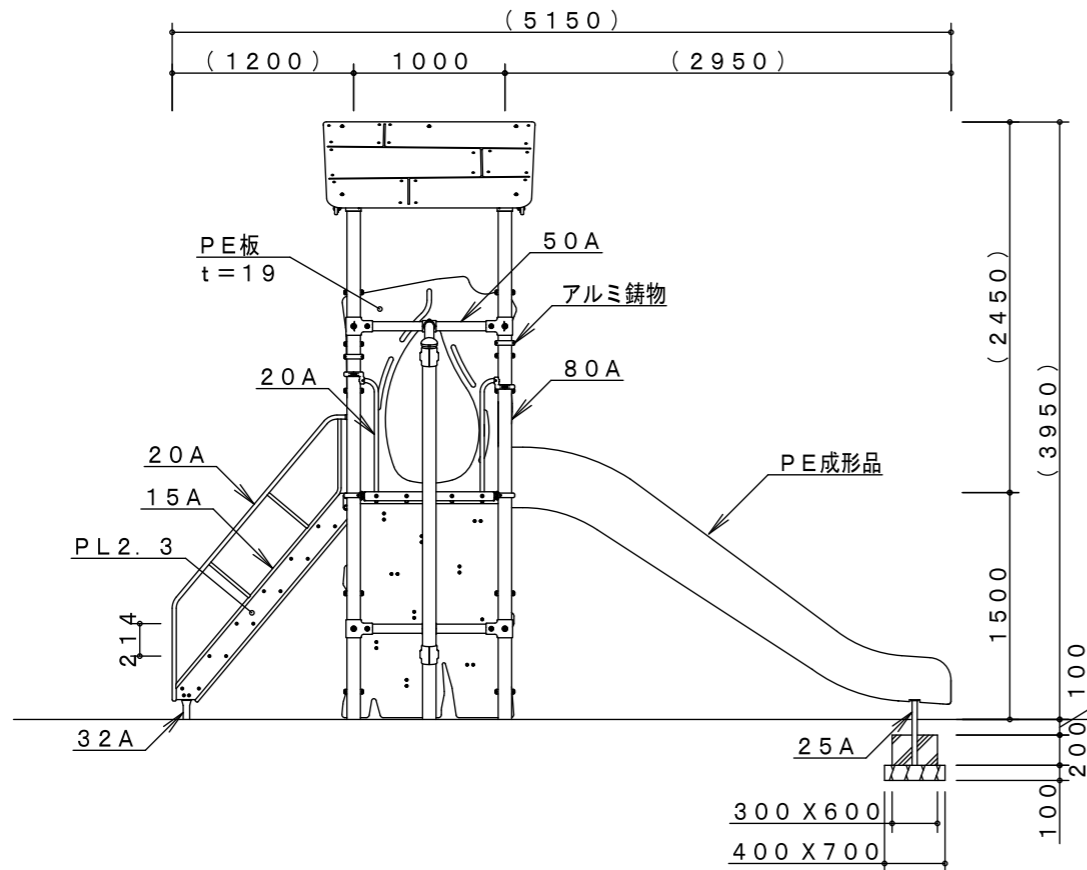

※PE成形品の寸法は、表記寸法と異なる場合があります。

製品仕様

鋼材は、電気亜鉛メッキ処理後、合成樹脂焼付塗装とする（基礎部品は除く）。
 ボルト・ナットは、電気亜鉛メッキ処理とする。
 アルミ押出材はアルマイト処理とする。
 利用対象年齢は、児童（6才～12才）とする。
 ISO9001・ISO14001の認証取得企業で品質管理された製品とし、（一社）日本公園施設業協会の賠償責任保険付とする。本製品は、遊具の安全に関する規準JPFA-SP-S:2024に準拠した製品とする。

| | | | | | |
|------|-----|--------|-------|----|---------------------|
| 主要鋼管 | 15A | 外径21.7 | 肉厚2.8 | 品名 | CM-141 |
| | 20A | 外径27.2 | 肉厚2.3 | | 木登りキャビン |
| | 25A | 外径34.0 | 肉厚3.2 | 図番 | CM-141-#00 |
| | 32A | 外径42.7 | 肉厚3.5 | | |
| | 50A | 外径60.5 | 肉厚3.8 | 尺度 | 1/50 作図日 2024. 7. 1 |
| | 80A | 外径89.1 | 肉厚4.2 | | |